

# MT190L...SD08

## Концевые торцово-цилиндрические фрезы

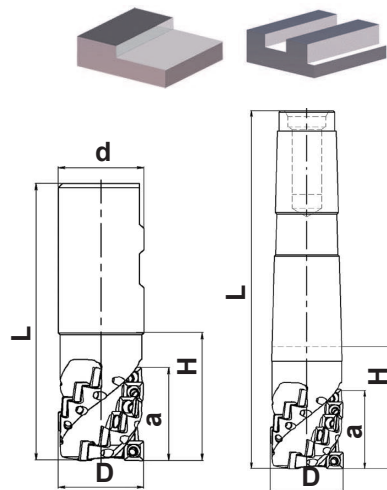

- \*Новое поколение фрез с крутой спиралью и полным перекрытием СМП.
- \*Эффективное черновое периферийное фрезерование.
- \*Крупный шаг для нежесткой системы СПИД и станков малой мощности.
- \*Каждая режущая спираль-один эффективный зуб.



Обозначение	Размеры, мм					Z	nmax RPM	КГ	Кол.	Кл.	Кл.	Кл.
	D	a	L	H	d							

### MT190L-W...SD08

Хвостовик - цилиндрический типа "Weldon" DIN 1835 B\*

MT190L-032W32R02SD08-26	32	26	110	50	32	2	13200	0,6	SDMT08T308ER	8	T300755-09AP	7009-TP 3,0 Nm
MT190L-032W32R02SD08-38	32	38	110	50	32	2	13200	0,5		12		
MT190L-040W32R03SD08-45	40	45	120	60	32	3	11300	0,7		21		
MT190L-050W40R04SD08-51	50	51	140	70	40	4	9900	1,5		32		

### MT190L-MK...SD08

Хвостовик - конус Морзе DIN 228A / ISO 296

MT190L-032MK4R02SD08-32	32	26	158	56	MK4	2	13200	0,6	SDMT08T308ER	8	T300755-09AP	7009-TP 3,0 Nm
MT190L-032MK4R02SD08-38	32	38	162	60	MK4	2	13200	0,5		12		
MT190L-040MK5R03SD08-45	40	45	196	66	MK5	3	11300	0,7		21		
MT190L-050MK5R04SD08-45	50	51	206	76	MK5	4	9900	1,5		32		

	Марка твердого сплава												Основные размеры							
	P			M			K			S			H			ic	l	S	d1	r
	HCP25X	HCP30X	HCM35X	HCM25X	HCM35X	HCS25X	HCP25X	HCP25X	HCP25X	HCS25X	HCS25X	HCS30X								
	●	●	○	●	●	○	○	○	○	○	○	○				9,0	9,0	3,97	3,4	0,8
SDMT08T308ER																				