

# Новые твердосплавные пластины СКИФ-М тангенциального крепления

- новая твердосплавная пластина **СКИФ-М LNMU13M708SR**, имеет 4 режущих кромки;
- универсальная геометрия позволяет обрабатывать все марки стали, нержавеющей сталь, а также стальное литье.

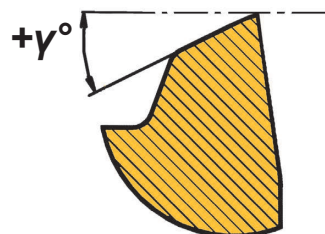

широкий спектр  
обрабатываемых  
материалов





положительная  
геометрия

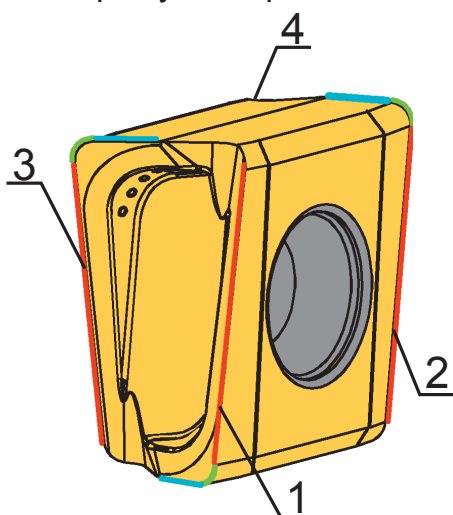

четыре эффективных  
режущих кромки



-  - главная режущая кромка
-  - вспомогательная режущая кромка (зачистная)
-  - радиус при вершине реж. кромки

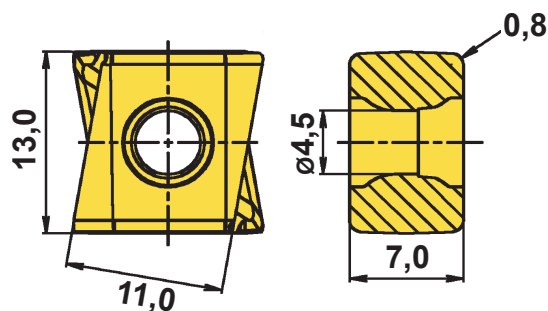

основные размеры