

# MT190L...LN13

## Концевые торцово-цилиндрические фрезы

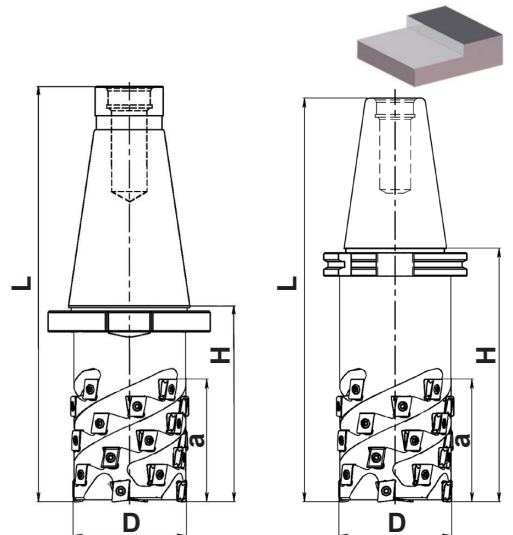

- \*Новое поколение фрез с крутой спиралью и полным перекрытием СМП.
- \*Каждая режущая спираль-один эффективный зуб.
- \*Эффективное черновое периферийное фрезерование.
- \*Положительная геометрия.
- \*Исключительно высокая производительность.
- \*Тангенциальное крепление прочных СМП.
- \*Пластины с четырьмя режущими кромками.



Обозначение	Размеры, мм					Z	кг	Кол.	T401455-15	7015-T 5,5 Nm
	D	a	H	L	d					
<b>MT190L-NC50...LN13...</b> Хвостовик - метрический конус 7/24 DIN 69871 Форма А										
MT190L-050NC50R03LN13-064-H100	50	64	100	202	NC50	3	4,3	18	LNMU13M708SR	7015-T 5,5 Nm
MT190L-050NC50R03LN13-085-H126	50	85	126	228	NC50	3	4,5	24		
MT190L-050NC50R03LN13-117-H149	50	117	149	251	NC50	3	4,9	33		
MT190L-063NC50R04LN13-085-H126	63	85	126	228	NC50	4	4,3	32		
MT190L-063NC50R04LN13-117-H188	63	117	188	290	NC50	4	5,4	44		
MT190L-080NC50R05LN13-085-H173	80	85	173	275	NC50	5	7,6	40		
MT190L-080NC50R05LN13-127-H200	80	127	200	302	NC50	5	7,9	60		

<b>MT190L-SK50...LN13...</b> Хвостовик - метрический конус 7/24 DIN2080										
MT190L-050SK50R03LN13-064-H085	50	64	85	212	SK50	3	4,3	18	LNMU13M708SR	7015-T 5,5 Nm
MT190L-050SK50R03LN13-085-H111	50	85	111	238	SK50	3	4,5	24		
MT190L-050SK50R03LN13-117-H134	50	117	134	261	SK50	3	4,9	33		
MT190L-063SK50R04LN13-085-H111	63	85	111	238	SK50	4	4,3	32		
MT190L-063SK50R04LN13-117-H173	63	117	173	300	SK50	4	5,4	44		
MT190L-080SK50R05LN13-085-H158	80	85	158	285	NC50	5	7,6	40		
MT190L-080SK50R05LN13-127-H185	80	127	185	312	NC50	5	7,9	60		

Возможно изготовление с каналами для подвода СОЖ по отдельному заказу.

	Марка твердого сплава										Основные размеры				
	P			M		K	N	S		H	ic	l	S	d1	r
	HCР25Х	HCР30Х	HCМ35Х	HCМ25Х	HCМ35Х	HCР25Х					мм				
LNMU13M708SR	●	●	○	●	●	○					11,0	13,0	7,0	4,5	0,8