

Новая серия отрезных фрез

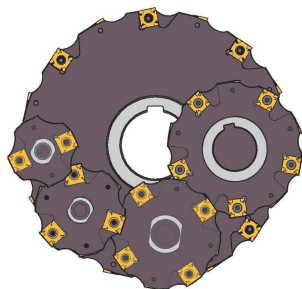

широкий диапазон диаметров фрез

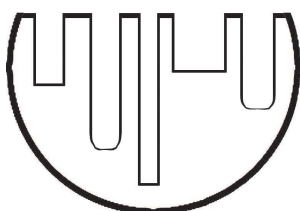

широкий диапазон получаемых пазов

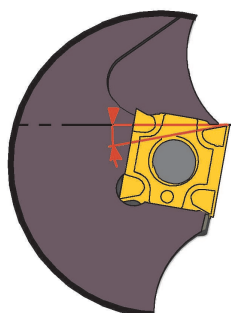

положительная геометрия

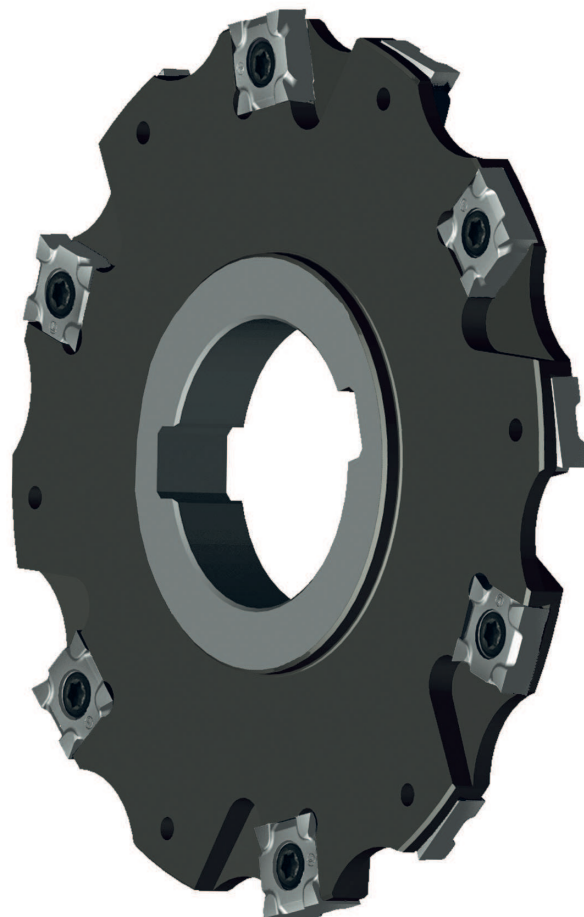

качество поверхности

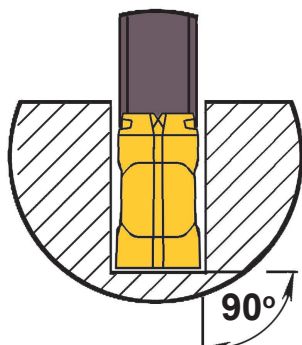

фрезерование идеальных пазов с плоским дном

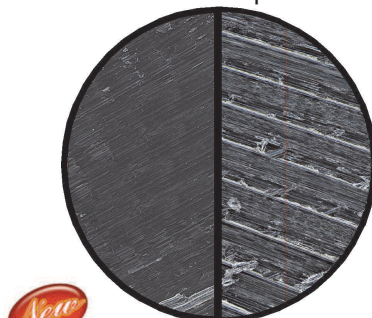

SNEC12 Ra=1,0

SNEX12 Ra=2,5

Исполнение фрез:

- высокое качество стенок и дна обрабатываемого паза за счет новой геометрии пластин и зачистных режущих кромок;
- низкие силы резания за счет положительной геометрии;
- широкий диапазон стандартных толщин фрез.

