

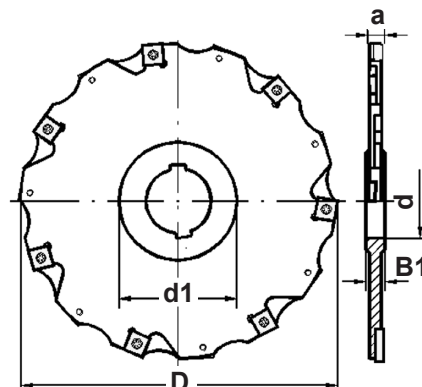



MT390

Дисковые отрезные фрезы



*Основное назначение - отрезные работы и фрезерование узких пазов.
 *Исключительно высокая производительность в связи с повышенной жесткостью конструкции фрез.
 *Тангенциальное крепление СМП с четырьмя эффективными режущими кромками.
 *Пластины SNEC12...ZZEN - стандартные к отрезным фрезам. Для радиусных пазов необходимо использовать пластины с соответствующими радиусами.



Обозначение	Размеры, мм						n _{max} RPM	КГ		Кол.		
	D	a	d	d1	B1	Z						
MT390-S...N...SN12-06											Ширина паза 6 мм	
MT390-063S22N03SN12-06	63	6	22	35	12	2x3	11500	0,1	SNEC1232...	6	T400590-15	7015-T 5,5 Nm
MT390-080S27N04SN12-06	80	6	27	38	12	2x4	10500	0,2		8		
MT390-100S32N05SN12-06	100	6	32	48	12	2x5	9500	0,3		10		
MT390-125S40N06SN12-06	125	6	40	58	12	2x6	8500	0,6		12		
MT390-160S40N07SN12-06	160	6	40	58	12	2x7	7500	0,8		14		
MT390-200S50N08SN12-06	200	6	50	72	12	2x8	6500	1,2		16		
MT390-250S50N11SN12-06	250	6	50	72	12	2x11	5500	1,7		22		
MT390-S...N...SN12-6.5											Ширина паза 6,5 мм	
MT390-063S22N03SN12-6.5	63	6,5	22	35	12	2x3	11500	0,1	SNEC1235...	6	T400590-15	7015-T 5,5 Nm
MT390-080S27N04SN12-6.5	80	6,5	27	38	12	2x4	10500	0,2		8		
MT390-100S32N05SN12-6.5	100	6,5	32	48	12	2x5	9500	0,3		10		
MT390-125S40N06SN12-6.5	125	6,5	40	58	12	2x6	8500	0,6		12		
MT390-160S40N07SN12-6.5	160	6,5	40	58	12	2x7	7500	0,8		14		
MT390-200S50N08SN12-6.5	200	6,5	50	72	12	2x8	6500	1,2		16		
MT390-250S50N11SN12-6.5	250	6,5	50	72	12	2x11	5500	1,7		22		
MT390-S...N...SN12-07											Ширина паза 7 мм	
MT390-063S22N03SN12-07	63	7	22	35	12	2x3	11500	0,1	SNEC1241...	6	T400590-15	7015-T 5,5 Nm
MT390-080S27N04SN12-07	80	7	27	38	12	2x4	10500	0,2		8		
MT390-100S32N05SN12-07	100	7	32	48	12	2x5	9500	0,3		10		
MT390-125S40N06SN12-07	125	7	40	58	12	2x6	8500	0,6		12		
MT390-160S40N07SN12-07	160	7	40	68	12	2x7	7500	0,8		14		
MT390-200S50N08SN12-07	200	7	50	72	12	2x8	6500	1,2		16		
MT390-250S50N11SN12-07	250	7	50	72	12	2x11	5500	1,7		22		
MT390-S...N...SN12-7.5											Ширина паза 7,5 мм	
MT390-063S22N03SN12-7.5	63	7,5	22	35	12	2x3	11500	0,1	SNEC1241...	6	T400690-15	7015-T 5,5 Nm
MT390-080S27N04SN12-7.5	80	7,5	27	38	12	2x4	10500	0,2		8		
MT390-100S32N05SN12-7.5	100	7,5	32	48	12	2x5	9500	0,3		10		
MT390-125S40N06SN12-7.5	125	7,5	40	58	12	2x6	8500	0,6		12		
MT390-160S40N07SN12-7.5	160	7,5	40	68	12	2x7	7500	0,8		14		
MT390-200S50N08SN12-7.5	200	7,5	50	72	12	2x8	6500	1,2		16		
MT390-250S50N11SN12-7.5	250	7,5	50	72	12	2x11	5500	1,7		22		