

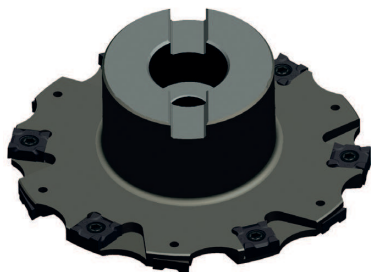

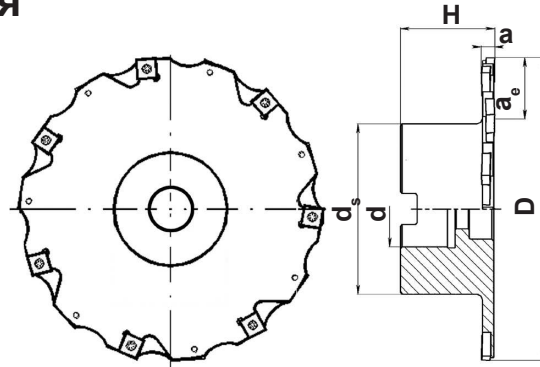

MT390

Отрезные фрезы фланцевого исполнения



*Основное назначение - отрезные работы и фрезерование узких пазов.
 *Исключительно высокая производительность в связи с повышенной жесткостью конструкции фрез.
 *Тангенциальное крепление СМП с четырьмя эффективными режущими кромками.
 *Пластины SNEC12...ZZEN - стандартные к отрезным фрезам. Для радиусных пазов необходимо использовать пластины с соответствующими радиусами.



Обозначение	Размеры, мм						Z	n _{max} RPM	КГ		Кол.		
	D	a	d	H	a _e	d _s							
MT390-A...R...SN12-12N Ширина паза 12 мм													
MT390-063A16R03SN12-12N	63	12	16	40	14	33	2x3	11500	0,1	SNEC1264...	6	T401190-15	7015-T 5,5 Nm
MT390-080A22R04SN12-12N	80	12	22	40	18,5	40	2x4	10500	0,2		8		
MT390-100A27R05SN12-12N	100	12	27	40	23	48	2x5	7500	0,4		10		
MT390-125A32R06SN12-12N	125	12	32	50	24,5	58	2x6	6500	0,6		12		
MT390-160A40R07SN12-12N	160	12	40	50	30	70	2x7	6000	0,9		14		
MT390-A...R...SN12-12.5N Ширина паза 12,5 мм													
MT390-063A16R03SN12-12.5N	63	12,5	16	40	14	33	2x3	11500	0,1	SNEC1274...	6	T401190-15	7015-T 5,5 Nm
MT390-080A22R04SN12-12.5N	80	12,5	22	40	18,5	40	2x4	10500	0,2		8		
MT390-100A27R05SN12-12.5N	100	12,5	27	40	23	48	2x5	7500	0,4		10		
MT390-125A32R06SN12-12.5N	125	12,5	32	50	24,5	58	2x6	6500	0,6		12		
MT390-160A40R07SN12-12.5N	160	12,5	40	50	30	70	2x7	6000	0,9		14		
MT390-A...R...SN12-13N Ширина паза 13 мм													
MT390-063A16R03SN12-13N	63	13	16	40	14	33	2x3	11500	0,1	SNEC1274...	6	T401190-15	7015-T 5,5 Nm
MT390-080A22R04SN12-13N	80	13	22	40	18,5	40	2x4	10500	0,2		8		
MT390-100A27R05SN12-13N	100	13	27	40	23	48	2x5	7500	0,4		10		
MT390-125A32R06SN12-13N	125	13	32	50	24,5	58	2x6	6500	0,6		12		
MT390-160A40R07SN12-13N	160	13	40	50	30	70	2x7	6000	0,9		14		
MT390-A...R...SN12-13.5N Ширина паза 13,5 мм													
MT390-063A16R03SN12-13.5N	63	13,5	16	40	14	33	2x3	11500	0,1	SNEC1274...	6	T401390-15	7015-T 5,5 Nm
MT390-080A22R04SN12-13.5N	80	13,5	22	40	18,5	40	2x4	10500	0,2		8		
MT390-100A27R05SN12-13.5N	100	13,5	27	40	23	48	2x5	7500	0,4		10		
MT390-125A32R06SN12-13.5N	125	13,5	32	50	24,5	58	2x6	6500	0,6		12		
MT390-160A40R07SN12-13.5N	160	13,5	40	50	30	70	2x7	6000	0,9		14		
MT390-A...R...SN12-14N Ширина паза 14 мм													
MT390-063A16R03SN12-14N	63	14	16	40	14	33	2x3	11500	0,1	SNEC1274...	6	T401390-15	7015-T 5,5 Nm
MT390-080A22R04SN12-14N	80	14	22	40	18,5	40	2x4	10500	0,2		8		
MT390-100A27R05SN12-14N	100	14	27	40	23	48	2x5	7500	0,4		10		
MT390-125A32R06SN12-14N	125	14	32	50	24,5	58	2x6	6500	0,6		12		
MT390-160A40R07SN12-14N	160	14	40	50	30	70	2x7	6000	0,9		14		