

MT100L

Концевые полушаровые фрезы

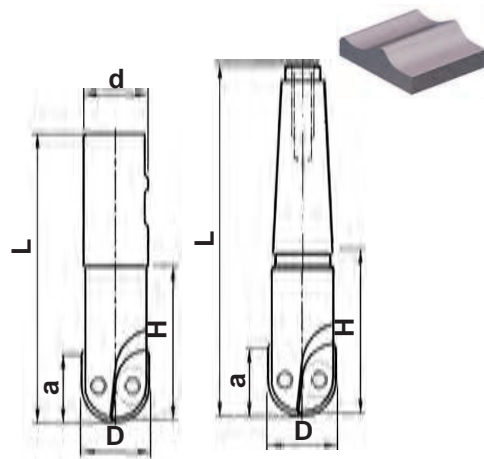

*Высокопроизводительное фрезерование сложных поверхностей штампов и прессформ.
*Два эффективных зуба.



MT100L-W...XO

Хвостовик - цилиндрический типа "Weldon" DIN 1835 B*

Обозначение	Размеры, мм						n _{max} RPM	кг		Кол.		
	D	a	H	L	d	Z						
MT100L-012W20R02XO10	12	10,8	45	90	20	2	21000	0,2	XOMW100206TR	2	T250555-08	7008-T 1,2 Nm
MT100L-016W20R02XO14	16	14,4	45	100	20	2	20000	0,2	XOMW140308TR	2		
MT100L-020W25R02XO17	20	17,9	60	125	25	2	24000	0,3	XOMW17T310TR	2	T350760-10	7010-T
MT100L-025W25R02XO22	25	22,3	65	130	25	2	24000	0,4	XOMW220412TR	2	T400955-15	7015-T
MT100L-030W32R02XO26	30	26,9	70	140	32	2	19500	0,6	XOMW260615TR	2	T501155-20	7020-T 9,0 Nm
MT100L-032W32R02XO28	32	28,6	70	140	32	2	18500	0,7	XOMW280616TR	2		
MT100L-040W40R02XO38	40	35,7	70	140	40	2	8000	0,8	XOMW380720TR	2	T501455-20	7020-T

MT100L-МК...XO

Хвостовик - конус Морзе DIN 228A / ISO 296

Обозначение	Размеры, мм						n _{max} RPM	кг		Кол.		
	D	a	H	L	d	Z						
MT100L-012МК2R02XO10	12	10,8	40	104	МК2	2	21000	0,2	XOMW100206TR	2	T250555-08	7008-T 1,2 Nm
MT100L-016МК2R02XO14	16	14,4	60	124	МК2	2	20000	0,2	XOMW140308TR	2		
MT100L-020МК3R02XO17	20	17,9	70	151	МК3	2	24000	0,3	XOMW17T310TR	2	T350760-10	7010-T
MT100L-025МК3R02XO22	25	22,3	49	130	МК3	2	24000	0,4	XOMW220412TR	2	T400955-15	7015-T
MT100L-030МК4R02XO26	30	26,9	61,5	164	МК4	2	19500	0,6	XOMW260615TR	2	T501155-20	7020-T 9,0 Nm
MT100L-032МК4R02XO28	32	28,6	61,5	164	МК4	2	18500	0,7	XOMW280616TR	2		
MT100L-040МК4R02XO38	32	35,7	61,5	164	МК4	2	7500	0,7	XOMW380720TR	2	T501455-20	7020-T

*Возможно исполнение всех фрез с гладким цилиндрическим хвостовиком "Z".

Особая форма пластины позволяет использовать ее как центральную, так и периферийную. Для правильной установки метки на пластине должны совпадать с соответствующими метками на корпусе фрезы - (● с ●) и (●● с ●●).

