

# MT190



## MT190

### Концевые фрезы 90°



\*Первый выбор при фрезеровании с глубиной резания до 8 мм.  
 \*Высокоэкономичное концевое фрезерование в связи с четырьмя эффективными режущими кромками СМП.  
 \*Положительная геометрия.

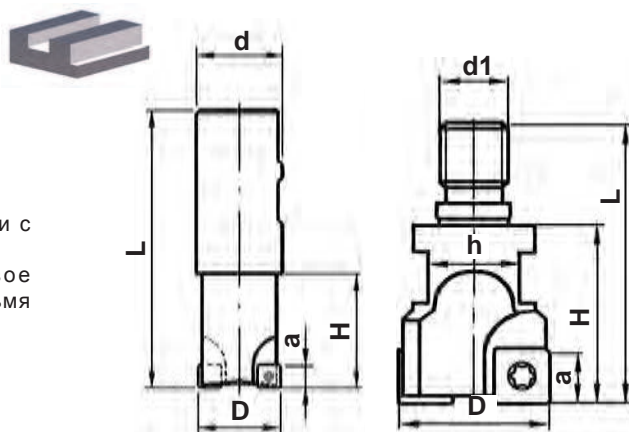

### MT190-W...SD09

Хвостовик - цилиндрический типа "Weldon" DIN 1835 B

Обозначение	Размеры, мм						nmax RPM	kg	SDMT09T308.. SDET09T308..	Кол.	T400755-15	7015-T		
	D	a	H	L	d	Z								
MT190-025W25R03SD09	25	8	40	96	25	3	23700	0,3	3	T400755-15	7015-T			
MT190-032W32R04SD09	32	8	40	100	32	4	19700	0,5				4	T400955-15	7015-T 5,5 Nm
MT190-040W32R05SD09	40	8	49	110	32	5	18000	0,7						

### MT190-G...SD09

Резьбовой хвостовик СКИФ-М\*

Обозначение	Размеры, мм							kg	SDMT09T308.. SDET09T308..	Кол.	T400755-15	7015-T		
	D	a	H	L	h	d1	Z							
MT190-025G12R03SD09	25	8	35	57	17	M12	3	0,3	3	T400755-15	7015-T			
MT190-032G16R04SD09	32	8	35	58	22	M16	4	0,5				4	T400955-15	7015-T 5,5 Nm
MT190-040G20R05SD09	40	8	35	67	30	M20	5	0,7						

\*Виды и размеры хвостовиков см. раздел "Оправки" стр. 13.

Размеры пластин с другими сплавами, см стр. B28.

	Марка твердого сплава											Основные размеры											
	P				M				K			N		S		H	ic	L	S	d1	r	b	alpha
	HCP25N	HCP35N	HCM40N	HCS30	HCP25N	HCP35N	HCM40N	HCS30	HCP25N	HCK10N	HCK15	HWN15	HCN10	HCM40N	HCS30	HCS35							
SDET09T308ER-T				○				●							●	●	9,52	9,52	3,97	4,4	0,8	2,5	15
SDET09T308FR-AL												●	●				9,52	9,52	3,97	4,4	0,8	2,5	15
SDMT09T308SR-G									●	●							9,52	9,52	3,97	4,4	0,8	2,5	15
SDMT09T308SR-H			○				●							○			9,52	9,52	3,97	4,4	0,8	2,5	15
SDMT09T308SR-S	●	●			○	●			●								9,52	9,52	3,97	4,4	0,8	2,5	15