



# СКИФ-М

## Фрезы для авиационных материалов

### MT190B...-AL



### Концевые фрезы-сверла для обработки алюминиевых сплавов

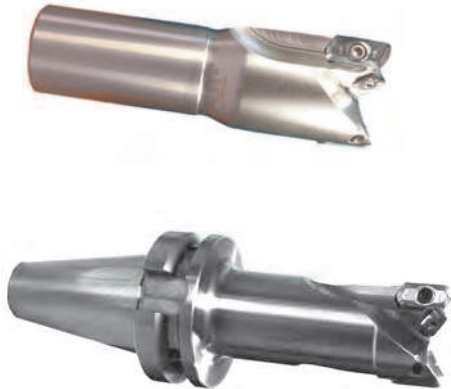

\*Эффективное фрезерование закрытых контуров авиационных деталей из высокопрочных алюминиевых сплавов.  
 \*Возможна работа с осевой подачей.  
 \*Скорость резания:  
 - для фрез исполнения HSC с СМП XDHX19... - до 5000 м/мин;  
 - для фрез с СМП XDHT19... - до 2000 м/мин.  
 \*При работе с частотами вращения шпинделя свыше 8000 об/мин необходима дополнительная балансировка фрезы совместно с оправкой по классу G2,5 ISO 1940.

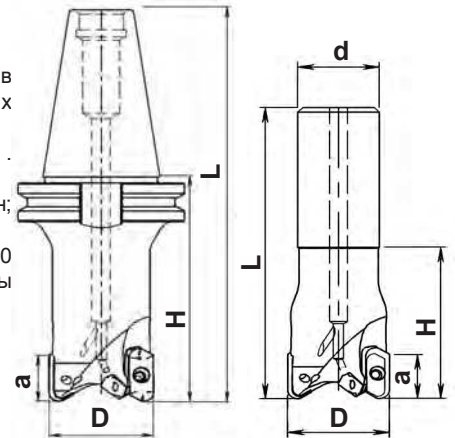

#### MT190B-Z...XD19-IK-AL-HSC *высокоскоростное резание до 5000 м/мин* Хвостовик - цилиндрический DIN 1835 A

| Обозначение                         | Размеры, мм |    |    |     |    | Z | n <sub>max</sub><br>RPM | m <sub>max</sub><br>кг |                                          | Кол. |  |                                            |
|-------------------------------------|-------------|----|----|-----|----|---|-------------------------|------------------------|------------------------------------------|------|--|--------------------------------------------|
|                                     | D           | a  | H  | L   | d  |   |                         |                        |                                          |      |  |                                            |
| MT190B-040Z32R02XD19-L125-IK-AL-HSC | 40          | 18 | 65 | 125 | 32 | 2 | 35700                   | 0,7                    | XDHX1904...FR-AL<br>+<br>ADHT10T304FR-AL | 2+1  |  | 7015-T<br>5,0 Nm<br>+<br>7008-TP<br>1,8 Nm |
| MT190B-040Z32R02XD19-L135-IK-AL-HSC | 40          | 18 | 75 | 135 | 32 | 2 | 35700                   | 0,75                   |                                          | 2+1  |  |                                            |
| MT190B-050Z40R02XD19-L135-IK-AL-HSC | 50          | 18 | 65 | 135 | 40 | 2 | 31900                   | 1,0                    |                                          | 2+2  |  |                                            |
| MT190B-050Z40R02XD19-L145-IK-AL-HSC | 50          | 18 | 75 | 145 | 40 | 2 | 31900                   | 1,0                    |                                          | 2+2  |  |                                            |

#### MT190B-W...AD10-IK-AL *скорость резания до 2000 м/мин* Хвостовик - цилиндрический типа "Weldon" DIN 1835 B

|                                 |    |    |    |     |    |   |       |     |                                          |     |              |                   |
|---------------------------------|----|----|----|-----|----|---|-------|-----|------------------------------------------|-----|--------------|-------------------|
| MT190B-030W25R02AD10-L125-IK-AL | 30 | 10 | 69 | 125 | 25 | 2 | 37200 | 0,6 | ADHT10T3...FR-AL<br>+<br>ADHT10T325FR-AL | 2+1 | T250555-08AP | 7008-TP<br>1,8 Nm |
| MT190B-032W25R02AD10-L125-IK-AL | 32 | 10 | 69 | 125 | 25 | 2 | 34000 | 0,6 |                                          | 2+1 |              |                   |

#### MT190B-W...XD19-IK-AL *скорость резания до 2000 м/мин* Хвостовик - цилиндрический типа "Weldon" DIN 1835 B

|                                 |    |    |    |     |    |   |       |      |                                          |     |                                  |                                           |
|---------------------------------|----|----|----|-----|----|---|-------|------|------------------------------------------|-----|----------------------------------|-------------------------------------------|
| MT190B-040W32R02XD19-L125-IK-AL | 40 | 18 | 65 | 125 | 32 | 2 | 24900 | 0,7  | XDHT1904...FR-AL<br>+<br>ADHT10T304FR-AL | 2+1 | T400955-15A<br>+<br>T250555-08AP | 7015-T<br>6,0 Nm<br>+<br>7008-T<br>1,8 Nm |
| MT190B-040W32R02XD19-L135-IK-AL | 40 | 18 | 75 | 135 | 32 | 2 | 23400 | 0,75 |                                          | 2+1 |                                  |                                           |
| MT190B-050W40R02XD19-L135-IK-AL | 50 | 18 | 65 | 135 | 40 | 2 | 21600 | 1,0  |                                          | 2+2 |                                  |                                           |
| MT190B-050W40R02XD19-L145-IK-AL | 50 | 18 | 75 | 145 | 40 | 2 | 20300 | 1,1  |                                          | 2+2 |                                  |                                           |

#### MT190B-Z...AD10-IK-AL *скорость резания до 2000 м/мин* Хвостовик - цилиндрический DIN 1835 A

|                                 |    |    |    |     |    |   |       |     |                                          |     |              |                   |
|---------------------------------|----|----|----|-----|----|---|-------|-----|------------------------------------------|-----|--------------|-------------------|
| MT190B-030Z25R02AD10-L125-IK-AL | 30 | 10 | 69 | 125 | 25 | 2 | 37200 | 0,6 | ADHT10T3...FR-AL<br>+<br>ADHT10T325FR-AL | 2+1 | T250555-08AP | 7008-TP<br>1,8 Nm |
| MT190B-032Z25R02AD10-L125-IK-AL | 32 | 10 | 69 | 125 | 25 | 2 | 34000 | 0,6 |                                          | 2+1 |              |                   |

#### MT190B-Z...XD19-IK-AL *скорость резания до 2000 м/мин* Хвостовик - цилиндрический DIN 1835 A

|                                 |    |    |    |     |    |   |       |      |                                          |     |                                  |                                            |
|---------------------------------|----|----|----|-----|----|---|-------|------|------------------------------------------|-----|----------------------------------|--------------------------------------------|
| MT190B-040Z32R02XD19-L125-IK-AL | 40 | 18 | 65 | 125 | 32 | 2 | 24900 | 0,7  | XDHT1904...FR-AL<br>+<br>ADHT10T304FR-AL | 2+1 | T400955-15A<br>+<br>T250555-08AP | 7015-T<br>6,0 Nm<br>+<br>7008-TP<br>1,8 Nm |
| MT190B-040Z32R02XD19-L135-IK-AL | 40 | 18 | 75 | 135 | 32 | 2 | 23400 | 0,75 |                                          | 2+1 |                                  |                                            |
| MT190B-050Z40R02XD19-L135-IK-AL | 50 | 18 | 65 | 135 | 40 | 2 | 21600 | 1,0  |                                          | 2+2 |                                  |                                            |
| MT190B-050Z40R02XD19-L145-IK-AL | 50 | 18 | 75 | 145 | 40 | 2 | 20300 | 1,1  |                                          | 2+2 |                                  |                                            |

#### MT190B-NC...XD19-IK-AL *скорость резания до 2000 м/мин* Хвостовик - метрический конус 7/24 DIN 69871 Форма A

|                                  |    |    |     |     |      |   |       |     |                                          |     |                                  |                                            |
|----------------------------------|----|----|-----|-----|------|---|-------|-----|------------------------------------------|-----|----------------------------------|--------------------------------------------|
| MT190B-040NC40R02XD19-L178-IK-AL | 40 | 18 | 93  | 178 | NC40 | 2 | 24900 | 2,0 | XDHT1904...FR-AL<br>+<br>ADHT10T304FR-AL | 2+1 | T400955-15A<br>+<br>T250555-08AP | 7015-T<br>6,0 Nm<br>+<br>7008-TP<br>1,8 Nm |
| MT190B-040NC40R02XD19-L192-IK-AL | 40 | 18 | 123 | 192 | NC40 | 2 | 21800 | 2,7 |                                          | 2+1 |                                  |                                            |
| MT190B-040NC40R02XD19-L282-IK-AL | 40 | 18 | 213 | 282 | NC40 | 2 | 15600 | 3,7 |                                          | 2+1 |                                  |                                            |

Периферийная  
пластина  
+  
Сверильная  
пластина

