

# MT190LB



## MT190B...-R5...-AL



### Концевые фрезы-сверла для обработки алюминиевых сплавов



\*Эффективное фрезерование закрытых контуров авиационных деталей из высокопрочных алюминиевых сплавов.  
 \*Возможна работа с осевой подачей.  
 \*Скорость резания:  
 - для фрез исполнения HSC с СМП XDHX19... - до 5000 м/мин;  
 - для фрез с СМП XDHT19... - до 2000 м/мин.  
 \*При работе с частотами вращения шпинделя свыше 8000 об/мин необходима дополнительная балансировка фрезы совместно с оправкой по классу G2,5 ISO 1940.

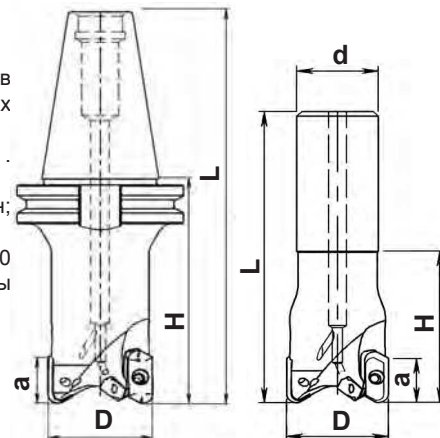

#### MT190B-Z...XD19-R5-IK-AL-HSC *высокоскоростное резание до 5000 м/мин* Хвостовик - цилиндрический DIN 1835 A

Обозначение	Размеры, мм					Z	n <sub>max</sub> RPM	m <sub>max</sub> кг		Кол.		
	D	a	H	L	d							
MT190B-040Z32R02XD19-R5-L125-IK-AL-HSC	40	18	65	125	32	2	35700	0,7	XDHX190450FR-AL + ADHT10T304FR-AL	2+1	T400955-15A + T250555-08AP	7015-T 5,0 Nm + 7008-TP 1,8 Nm
MT190B-040Z32R02XD19-R5-L135-IK-AL-HSC	40	18	75	135	32	2	35700	0,75		2+1		
MT190B-050Z40R02XD19-R5-L135-IK-AL-HSC	50	18	65	135	40	2	31900	1,0		2+2		
MT190B-050Z40R02XD19-R5-L145-IK-AL-HSC	50	18	75	145	40	2	31900	1,0		2+2		

#### MT190B-W...AD10-R5-IK-AL *скорость резания до 2000 м/мин* Хвостовик - цилиндрический типа "Weldon" DIN 1835 B

MT190B-030W25R02AD10-R5-L125-IK-AL	30	10	69	125	25	2	37200	0,6	ADHT10T350FR-AL +	2+1	T250555-08AP	7008-TP 1,8 Nm
MT190B-032W25R02AD10-R5-L125-IK-AL	32	10	69	125	25	2	34000	0,6	ADHT10T325FR-AL	2+1		

#### MT190B-W...XD19-R5-IK-AL *скорость резания до 2000 м/мин* Хвостовик - цилиндрический типа "Weldon" DIN 1835 B

MT190B-040W32R02XD19-R5-L125-IK-AL	40	18	65	125	32	2	24900	0,7	XDHT190450FR-AL + ADHT10T304FR-AL	2+1	T400955-15A + T250555-08AP	7015-T 6,0 Nm + 7008-T 1,8 Nm
MT190B-040W32R02XD19-R5-L135-IK-AL	40	18	75	135	32	2	23400	0,75		2+1		
MT190B-050W40R02XD19-R5-L135-IK-AL	50	18	65	135	40	2	21600	1,0		2+2		
MT190B-050W40R02XD19-R5-L145-IK-AL	50	18	75	145	40	2	20300	1,1		2+2		

#### MT190B-Z...AD10-R5-IK-AL *скорость резания до 2000 м/мин* Хвостовик - цилиндрический DIN 1835 A

MT190B-030Z25R02AD10-R5-L125-IK-AL	30	10	69	125	25	2	37200	0,6	ADHT10T350FR-AL +	2+1	T250555-08AP	7008-TP 1,8 Nm
MT190B-032Z25R02AD10-R5-L125-IK-AL	32	10	69	125	25	2	34000	0,6	ADHT10T325FR-AL	2+1		

#### MT190B-Z...XD19-R5-IK-AL *скорость резания до 2000 м/мин* Хвостовик - цилиндрический DIN 1835 A

MT190B-040Z32R02XD19-R5-L125-IK-AL	40	18	65	125	32	2	24900	0,7	XDHT190450FR-AL + ADHT10T304FR-AL	2+1	T400955-15A + T250555-08AP	7015-T 6,0 Nm + 7008-TP 1,8 Nm
MT190B-040Z32R02XD19-R5-L135-IK-AL	40	18	75	135	32	2	23400	0,75		2+1		
MT190B-050Z40R02XD19-R5-L135-IK-AL	50	18	65	135	40	2	21600	1,0		2+2		
MT190B-050Z40R02XD19-R5-L145-IK-AL	50	18	75	145	40	2	20300	1,1		2+2		

#### MT190B-NC...XD19-R5-IK-AL *скорость резания до 2000 м/мин* Хвостовик - метрический конус 7/24 DIN 69871 Форма A

MT190B-040NC40R02XD19-R5-L178-IK-AL	40	18	93	178	NC40	2	24900	2,0	XDHT190450FR-AL + ADHT10T304FR-AL	2+1	T400955-15A + T250555-08AP	7015-T 6,0 Nm + 7008-TP 1,8 Nm
MT190B-040NC40R02XD19-R5-L192-IK-AL	40	18	123	192	NC40	2	21800	2,7		2+1		
MT190B-040NC40R02XD19-R5-L282-IK-AL	40	18	213	282	NC40	2	15600	3,7		2+1		

Периферийная  
пластина  
+  
Сверильная  
пластина