

MT145V-T

Конические концевые фрезы для обработки фасок

	диапазон	мм
	D ≤ 12	-0,02
	D > 12	-0,03
	4 ≤ d ≤ 6	-0,008
	8 ≤ d ≤ 10	-0,009
	12 ≤ d ≤ 16	-0,011
	20 ≤ d ≤ 25	-0,013
	+0,1	

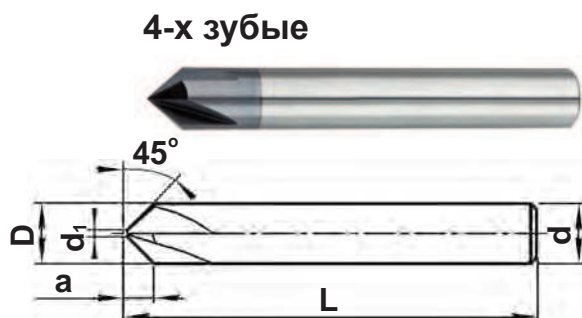

Цилиндрический хвостовик DIN 1835A

Нормальное исполнение

Обозначение	Размеры, мм						Код заказа
	D	d	a	L	d ₁	Z	
MT145V-004Z06R04-02-L057-T	4	6	2	57	0	4	T-TSK404F-045
MT145V-005Z06R04-02-L057-T	5	6	2	57	1	4	T-TSK405F-045
MT145V-006Z06R04-02-L057-T	6	6	2	57	2	4	T-TSK406F-045
MT145V-008Z08R04-03-L063-T	8	8	3	63	2	4	T-TSK408F-045
MT145V-010Z10R04-04-L072-T	10	10	4	72	2	4	T-TSK410F-045
MT145V-012Z12R04-05-L083-T	12	12	5	83	2	4	T-TSK412F-045
MT145V-014Z14R04-06-L083-T	14	14	6	83	2	4	T-TSK414F-045
MT145V-016Z16R04-07-L092-T	16	16	7	92	2	4	T-TSK416F-045
MT145V-018Z18R04-08-L092-T	18	18	8	92	2	4	T-TSK418F-045
MT145V-020Z20R04-09-L104-T	20	20	9	104	2	4	T-TSK420F-045
MT145V-025Z25R04-11-L121-T	25	25	11	121	3	4	T-TSK425F-045

*Возможно изготовление фрез с цилиндрическим хвостовиком с лысками типа «Weldon» (DIN 1835B)
Код заказа для фрез с хвостовиком «Weldon» - T-TSK4...FW-045, например: **T-TSK408FW-045**

